

### Развиваем ориентировку в пространстве

Пространственные представления у ребенка возникают достаточно рано, однако усвоение этого процесса сложнее, чем способность различать качественные характеристики предмета.

Данные задания позволят задействовать кинестетический, зрительный, осязательный и слуховой анализаторы для формирования пространственных представлений.

Найди цветы по их адресу. Раскрась только эти цветочки.

	А	Б	В	Г	Д	Е
1						
2						
3						
4						
5						
6						

В 3

А 6

Е 2

Г 2

В 1

А 4

Д 5

Б 4

Г 3

До какого цветка долетит бабочка? Покажи её путь. В этом тебе помогут стрелки.

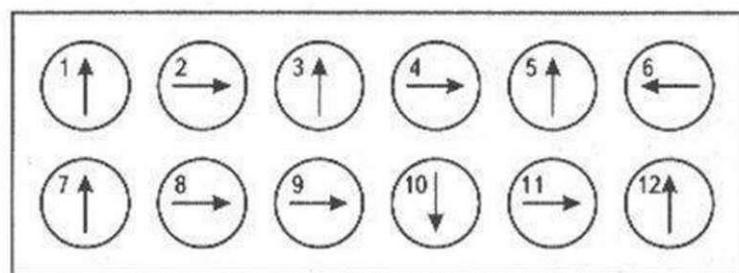
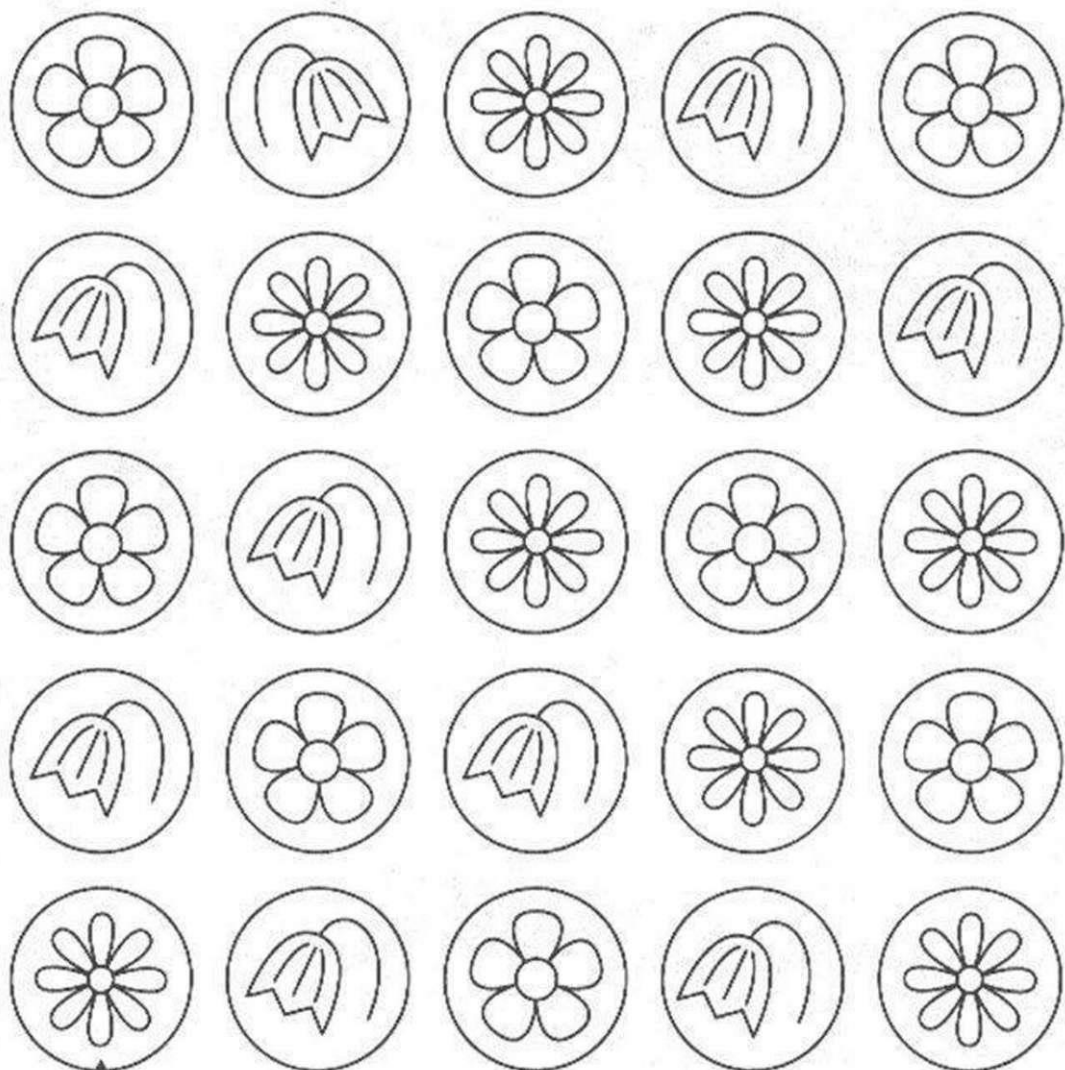

На какой схеме изображена эта комната?  
Раскрась её.

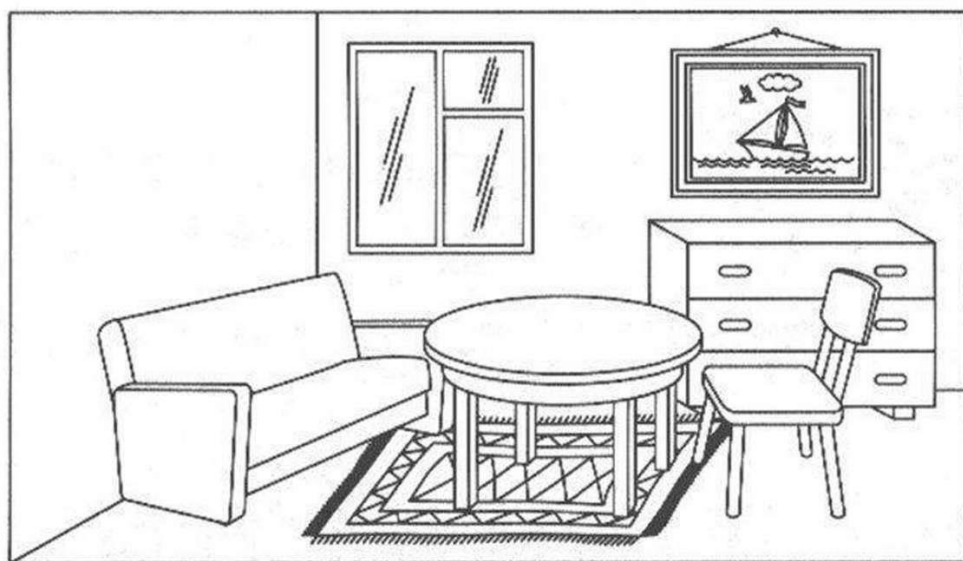
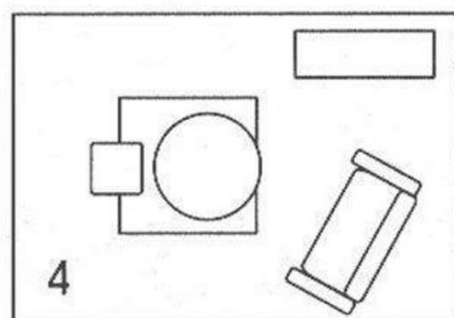
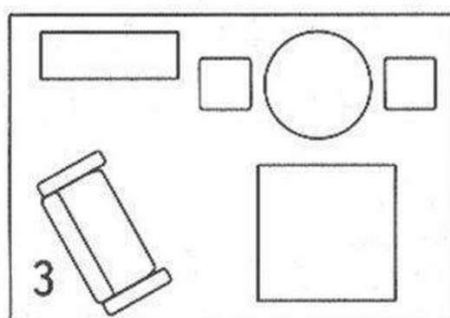
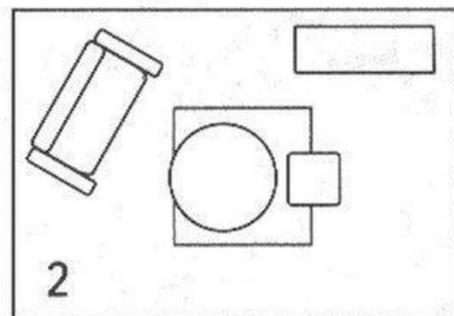
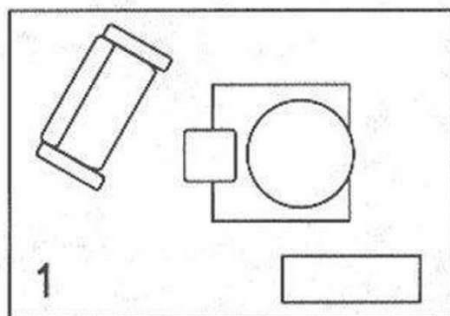

До какой ёлочке доберётся лиса, а до какой - медведь? Нарисуй их путь. В этом тебе поможет схема.

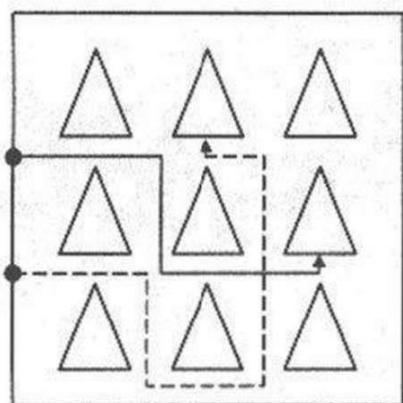
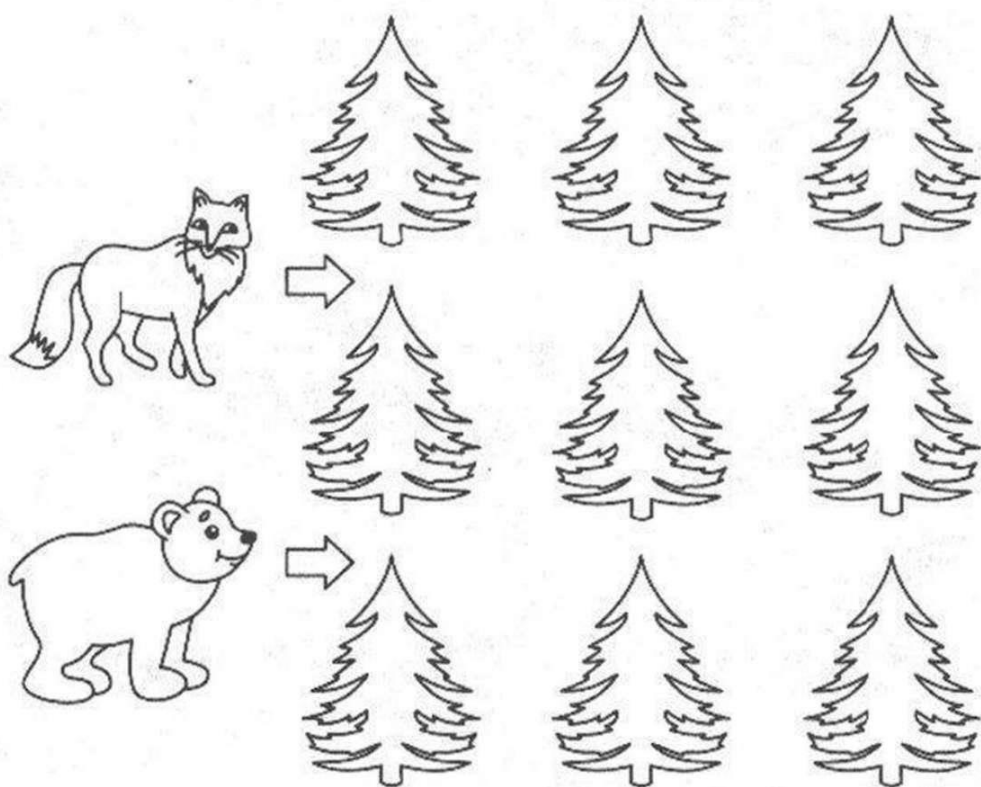

До какого листочка доберётся лягушка?  
Нарисуй её путь, глядя на схему.

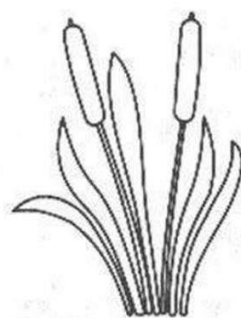
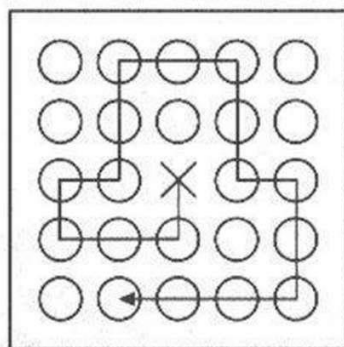
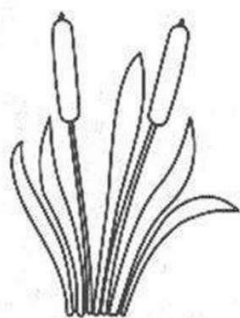
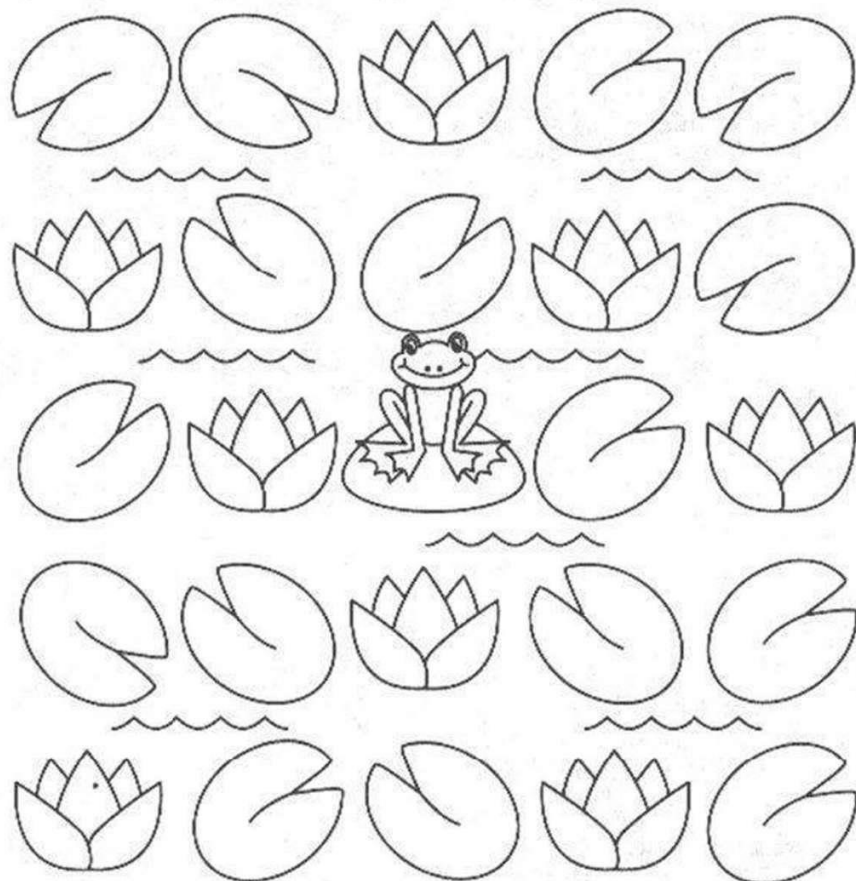

Куда придёт ёжик? Нарисуй его путь. В этом тебе поможет схема.

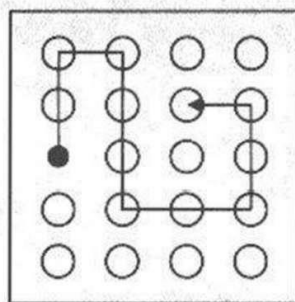
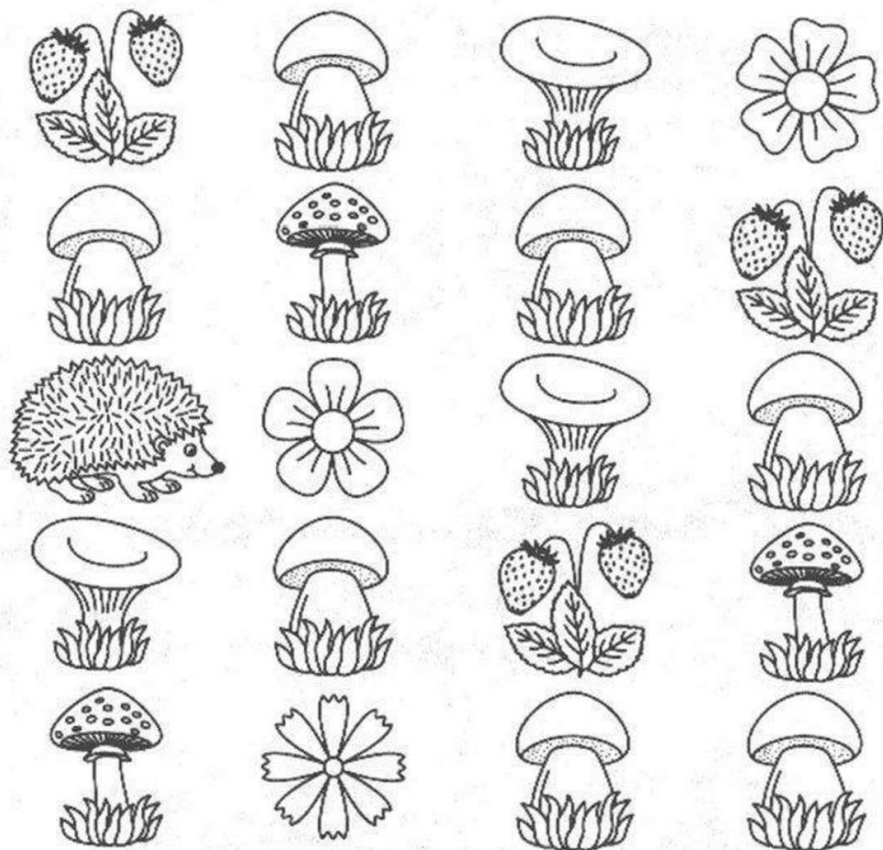

Куда придёт мальчик, а куда - девочка?  
Посмотри на схемы и нарисуй их путь.

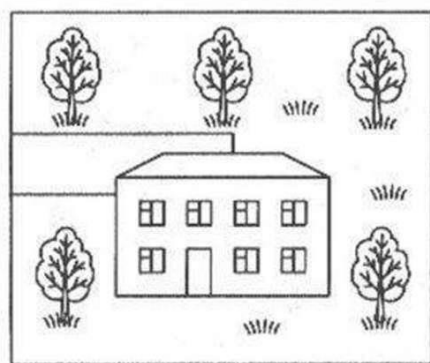
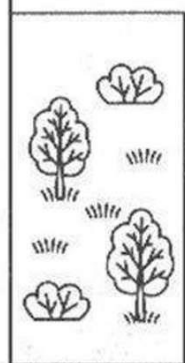
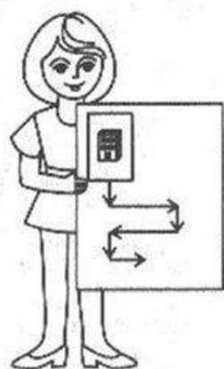
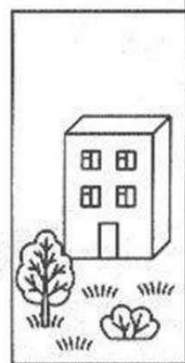
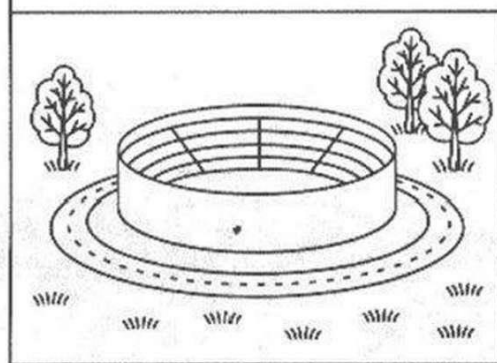
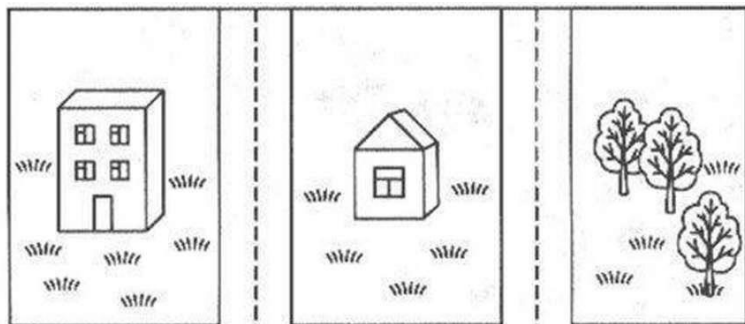
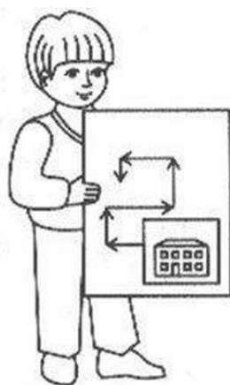

Куда приедет велосипедист? Нарисуй его путь.  
В этом тебе помогут стрелки.

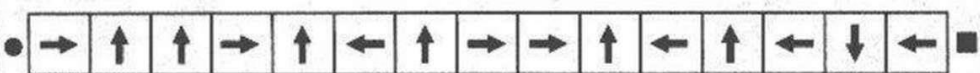
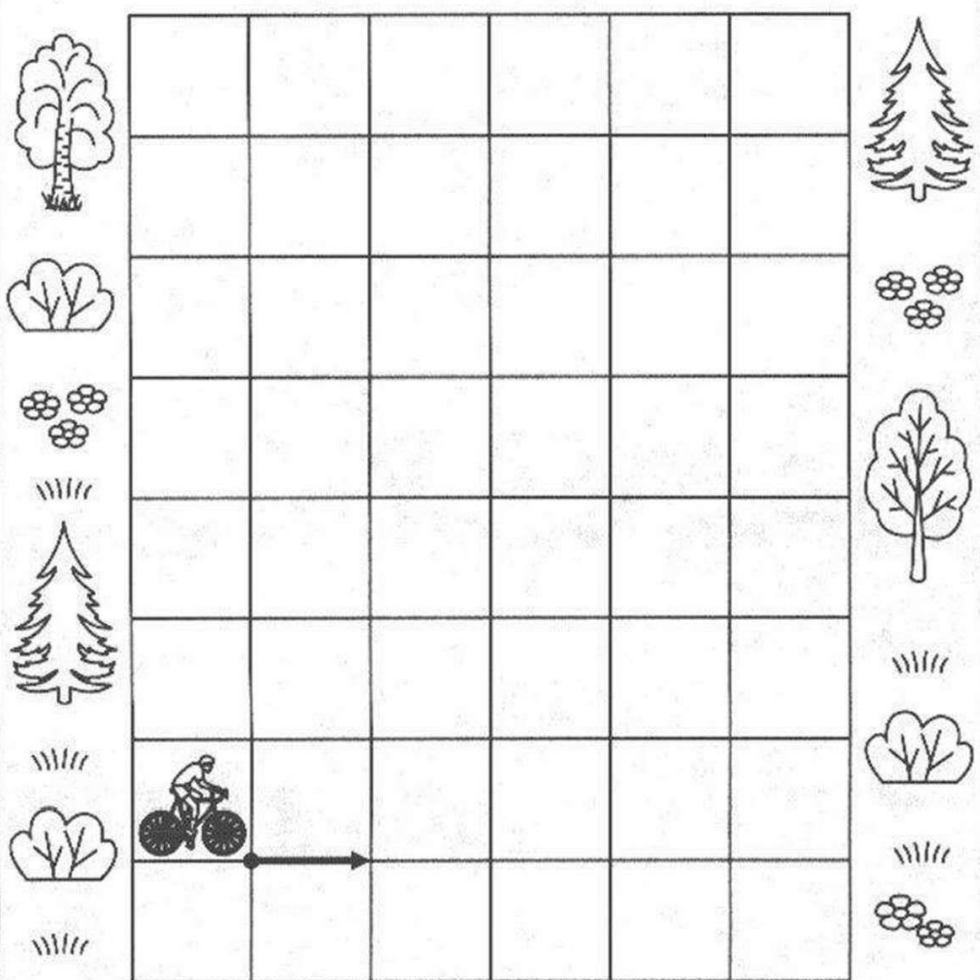



Какой кубик подходит к схеме? Раскрась его.

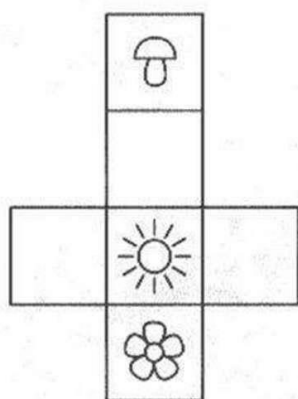
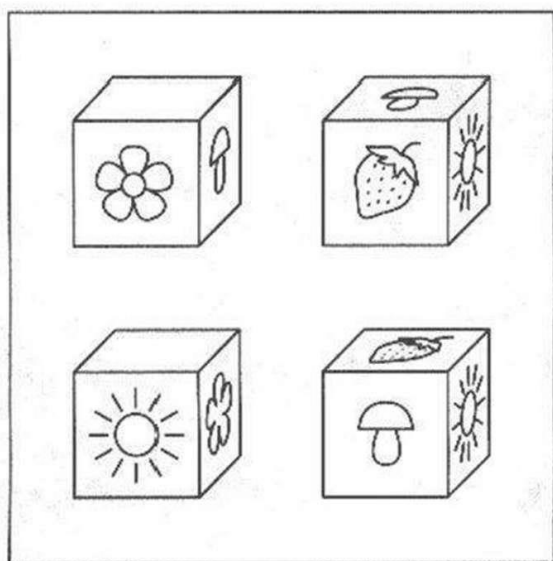
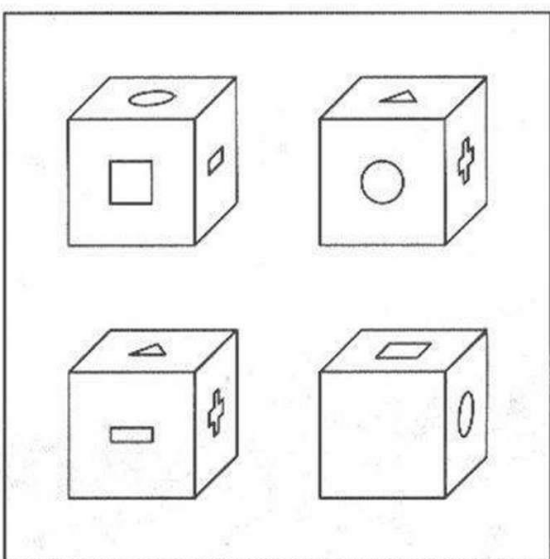
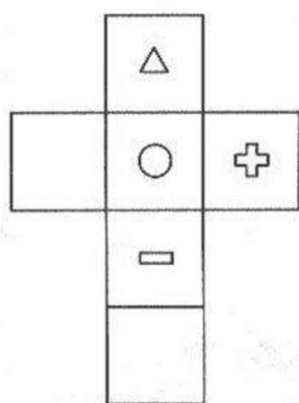

Кто из детей куда придёт? Посмотри на схемы и нарисуй их путь карандашами разного цвета.

